

# Prodej předváděcího zařízení na otevírání forem.

## KFM 3000

Společnost MEPAC CZ, s.r.o. nabízí **zařízení na otevírání forem KFM 3000 první generace, které sloužilo pouze jako předváděcí.**

Zařízení bylo pravidelně servisováno.

V případě zájmu lze dohodnout prohlídku a předvedení stroje.

Předpokládaná prodejní cena na vyžádání.

K dohodnuté prodejní ceně bude připočteno DPH v zákonné výši.

Rozsah naší součinnosti při instalaci, uvedení do provozu a zaškolení – dohodou.

Po dohodě možné dokoupení příslušenství.

### V případě zájmu kontaktujte:

Jakub Lasota,

vedoucí obchodního oddělení,

tel.: + 420 602 156 329

e-mail: [jakub.lasota@mepac.cz](mailto:jakub.lasota@mepac.cz)

### Adresa provozovny:

MEPAC CZ, s.r.o.

Nebory 547

739 61 Třinec

### Obsah nabídky:

- Základní parametry
- Aktuální fotografie
- Layout stroje

### Základní parametry zařízení KFM 3000 V1

	nosnost	délka	šířka	plocha jedné pracovní desky	váha
KFM 3000	3000 kg	1200 mm	800 mm	595x370 mm	250 kg



## Aktuální fotografie zařízení KFM3000

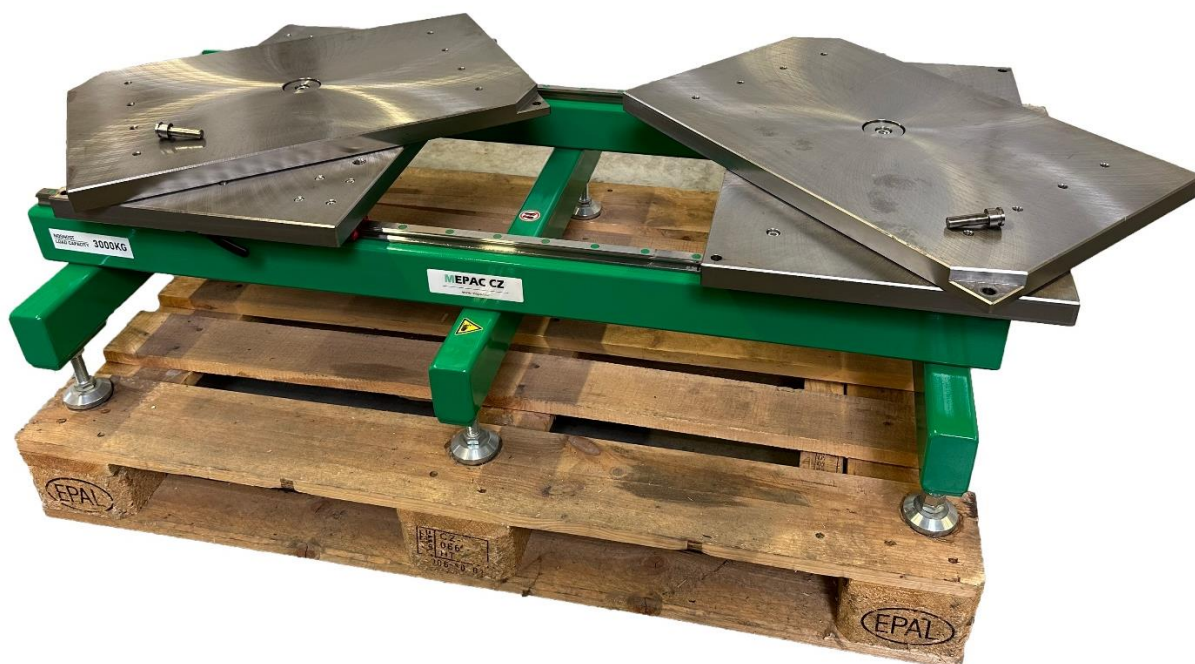

558 348 112 - Centrála Třinec  
571 417 771 - Vsetín  
554 725 305 - Vrbno



info@mepac.cz  
info.vsetin@mepac.cz  
info.vrbno@mepac.cz



www.mepac.cz  
www.mepac-eshop.cz

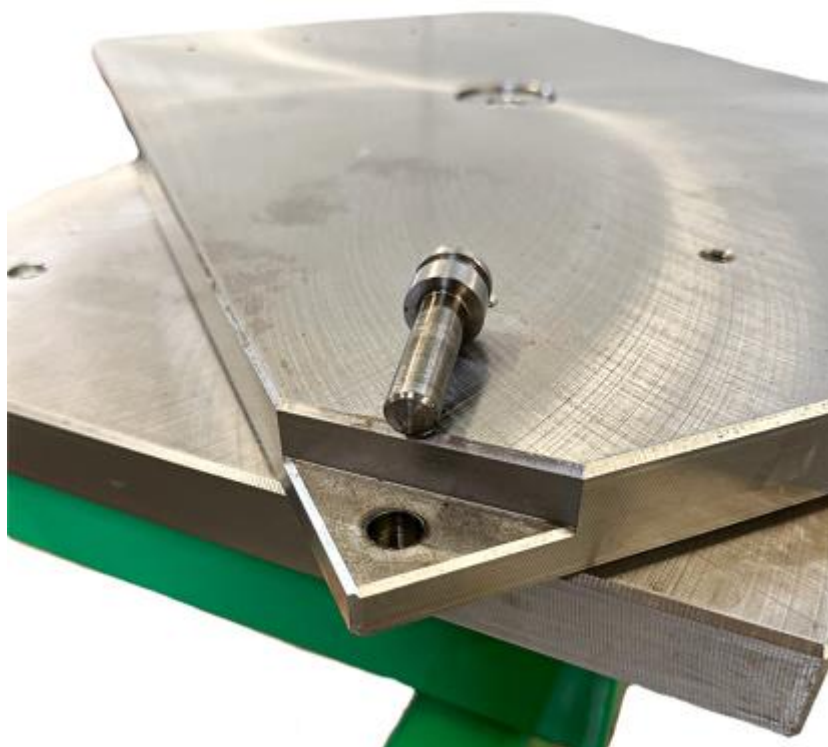

**MEPAC CZ**

MEPAC CZ, s.r.o.  
Nebory 547  
CZ - 739 61 Třinec  
info@mepac.cz  
www.mepac.cz

**SYSTÉM NA OTEVÍRÁNÍ FOREM**

TYP: KFM3000  
ROK VÝROBY: 2020  
VÝROBNÍ Č.: 108/20

NOSNOST: 3000Kg  
HMOTNOST: 250Kg

Made in Czech Republic



558 348 112 - Centrála Třinec  
571 417 771 - Vsetín  
554 725 305 - Vrbno



info@mepac.cz  
info.vsetin@mepac.cz  
info.vrbno@mepac.cz



www.mepac.cz  
www.mepac-eshop.cz

## LAYOUT stroje

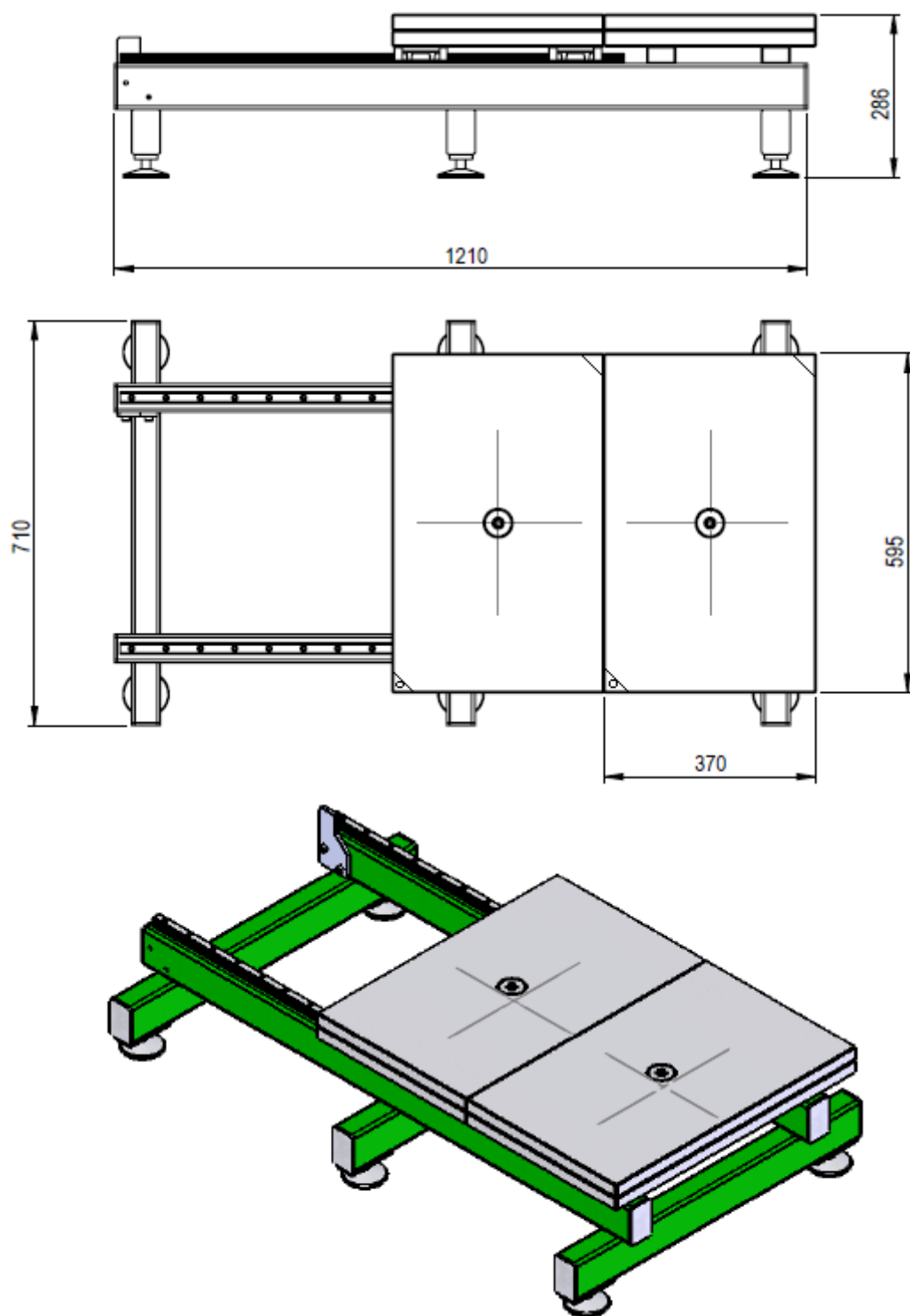

558 348 112 - Centrála Třinec  
571 417 771 - Vsetín  
554 725 305 - Vrbo



info@mepac.cz  
info.vsetin@mepac.cz  
info.vrbno@mepac.cz



www.mepac.cz  
www.mepac-eshop.cz